

## コイズミ学習家具 組立説明書（保証書付き）

このたびはコイズミ学習家具をお買い上げいただき、まことにありがとうございます。

- この組立説明書をよくお読みのうえ正しく組立てしてください。
- 事故防止、安全のため、組立説明書に記載の注意マークをお守りいただき組立てしてください。
- 使用上や安全上のご注意は、別冊の取扱説明書をよくお読みください。
- 組立てしたあとも組替えや修理の際にお役立ていただくために、大切に保存してください。
- 文中のイラストは共通の為、現物と異なる場合がありますが、ご容赦ください。

### 組立説明書のマークについて

- この説明書には下記のマークを付けています。
  - ⚠ 気をつけていただきたい注意内容
  - 🚫 行ってはいけない禁止内容
  - 📌 必ず行っていただきたい指示内容
- 第三者に譲渡・貸与される場合も、この説明書を必ず添付してください。
- この説明書は、大切に保管してください。
- 本製品に関するお問い合わせは、お買い求めの販売店もしくは弊社にご連絡ください。

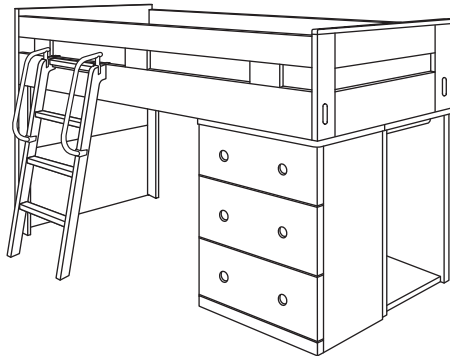

①ベッド

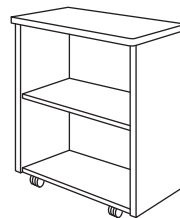

②シェルフ

- 展示品とお届け品とでは多少木柄や色が違うことがあります。
- 力の掛かり具合によっては表面に押しキズ、打ちキズ、塗装はげ等を生じることがあります。

目次	1 各部の名称…………… P2	4 組替え方法…………… P12
	2 組立方法・取付方法…………… P3～P11	5 分解と組替時のお願…………… P16
	3 使用方法…………… P11	6 コイズミ学習家具保証書…………… P16
		7 お客様ご相談窓口…………… P16

品番	OCM-580WWLP	OCM-582WWPR
	OCM-584NSNB	OCM-586NSNS

# 1 各部の名称

## 完成図

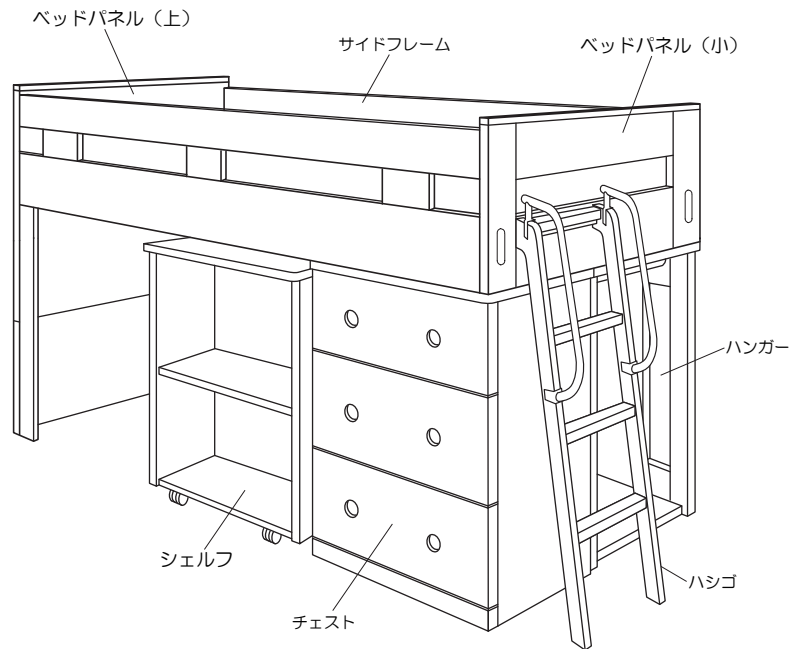

(・チェスト及びハンガーはサイドフレームに対し右位置・左位置どちらの設置も可能です。)

ベッドの組立は下の2パターンからお選びいただけます。

### ■ミドルベッドタイプ

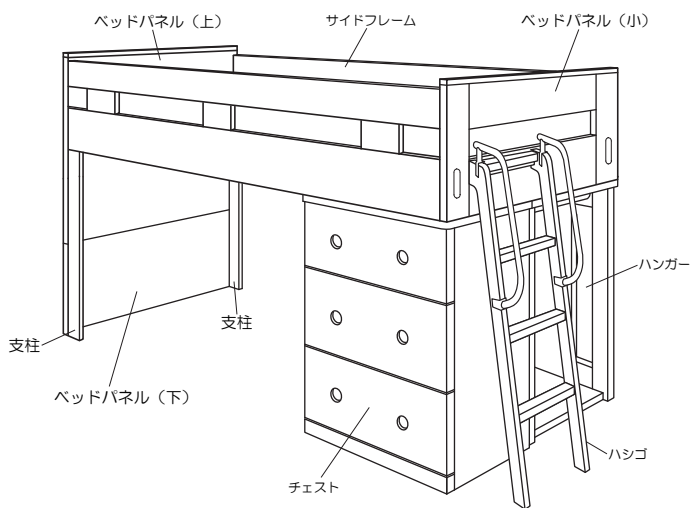

組立方法(P4~P7)

### ■シングルベッドタイプ

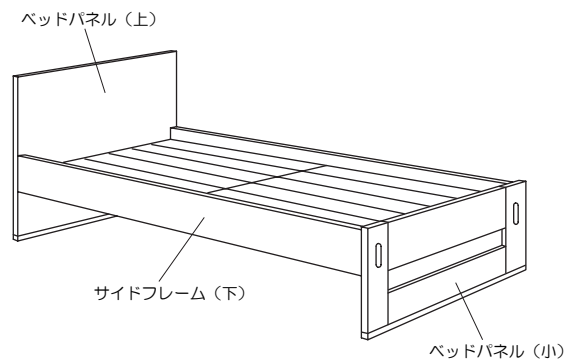

組立方法(P8)

## 2 組立方法

### <組み立ての前に>

- この商品は部品・部材点数が多いため、各ユニットごとの組み立てをしてください。
- 組み立てる順番は①ベッド、②シェルフの順で組み立ててください。

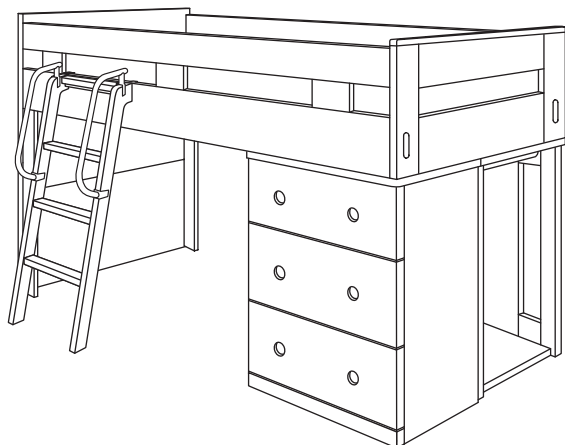

①ベッド

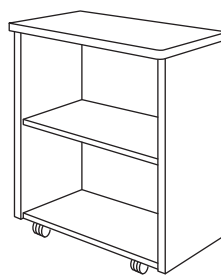

②シェルフ

!	●組み立ては、必ず2人以上でおこなう。	ケガや器物損傷の原因になります。	1 2
---	---------------------	------------------	-----

- 使用しなかった部品は、組み替えなどの際に必要な場合がありますので、大切に保管しておいてください。

### <組立前の準備>

- 本製品の組み立てにあたり、プラスドライバーを用意ください。  
※ネジ穴を傷めるおそれがあるので、適切な大きさの道具で作業する。

!	●金具を取り付けるときは軍手などを着用する。	ケガの原因になります。
!	●組み立てや移動の際は、床に段ボールなどの保護材を敷いて作業する。	器物損傷の原因になります。
!	●他の部分にネジ穴をあけるなどの行為は、絶対にしない。	器物損傷の原因になります。

- 設置する部屋の状況などに合わせて、使用するタイプを決定してから、組立を始めてください。

## 2 組立方法 (ミドルベッド)

### (1)ハンガーの組立

- ① 側板(左)に、地板と背板を組立ボルト(M6X40mm)5本にて、仮締めしてください。各部位の方向に注意しながら、組み立ててください。

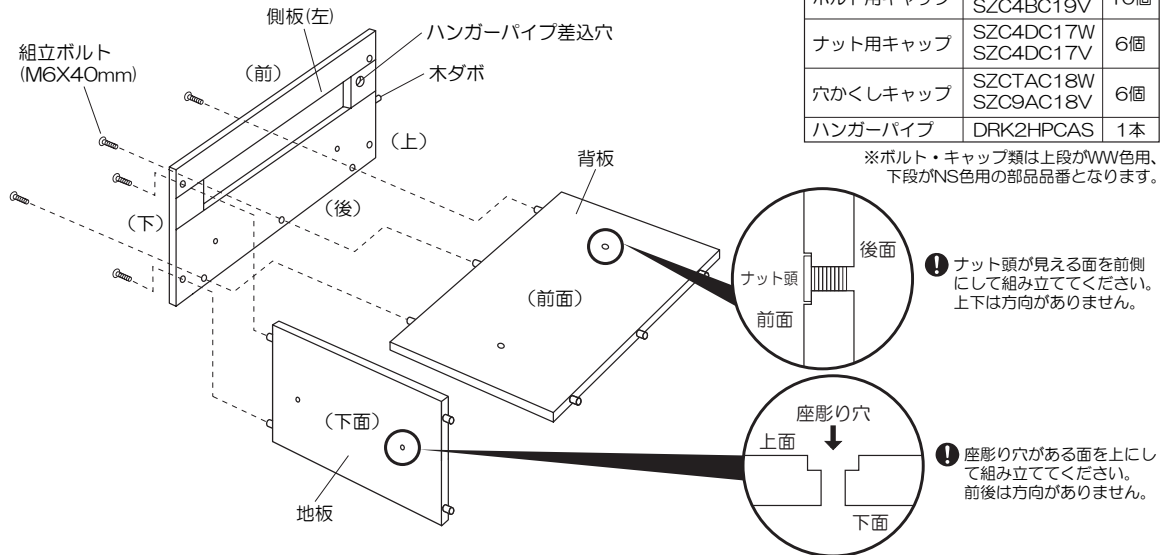

■付属部品(ハンガーラック梱包内在中)

部 品 名	部品品番	数量
組立ボルト(M6X40mm)	GKU4BJ640	10本
	GKU4BU640	
回転金具	SZC8MKN18	4個
連結ピン	SZC8MB605	4本
ボルト用キャップ	SZC4BC19W	10個
	SZC4BC19V	
ナット用キャップ	SZC4DC17W	6個
	SZC4DC17V	
穴かくしキャップ	SZCTAC18W	6個
	SZC9AC18V	
ハンガーパイプ	DRK2HPCAS	1本

※ボルト・キャップ類は上段がWWW色用、下段がNS色用の部品品番となります。

- ② 側板(左)内面の穴にハンガーパイプを差し込み、反対の側板(右)にも同様にハンガーパイプを差し込みながら、組立ボルト(M6X40mm)5本で、地板と背板に側板(右)を仮締めしてください。

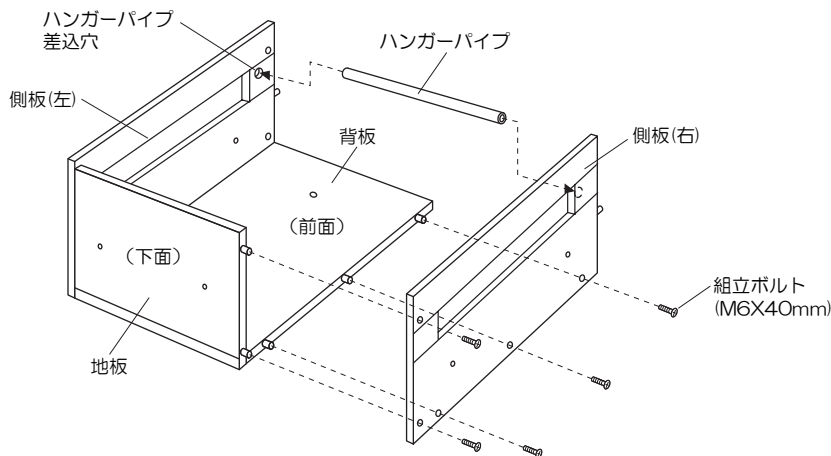

- ③ 側板内面の穴に、回転金具4個をはめ込んでください。(図1を参照)  
 天板下面のナットに、連結ピン4本をねじ込み取り付けてください。  
 側板上面の穴に、天板に取り付けた連結ピンを差し込みつつ、側板の木ダボを天板下面のガイド穴に差し込みながら、天板を取り付けてください。最後に、回転金具を図1の要領で回し、組立てボルト10本を締め直して固定してください。

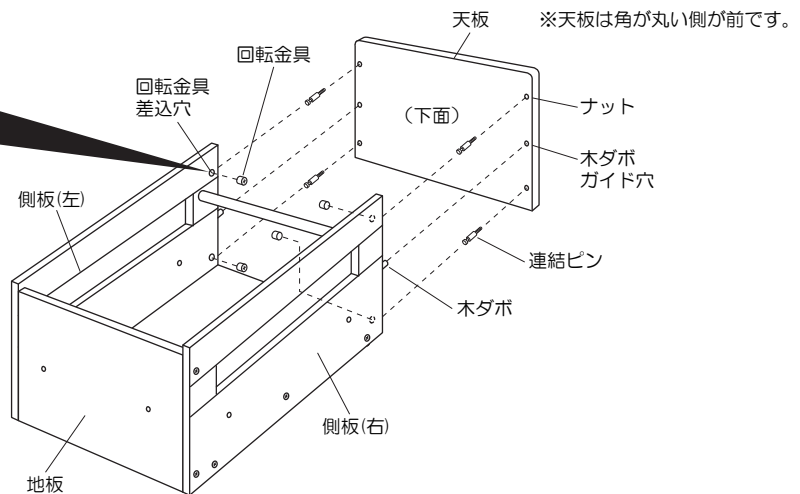
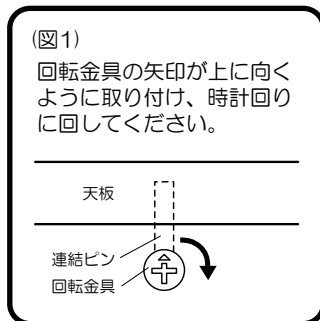

## 2 組立方法 (ミドルベッド)

### (2) ベッドパネルの組立

- ① ベッドパネル(上)・(下)を木ダボ(φ8X30mm) 3本で、図のように合わせてください。
- ② ベッドパネル(上)・(下)に支柱2本を組立ボルト(M6X70mm) 8本にて取り付けてください。

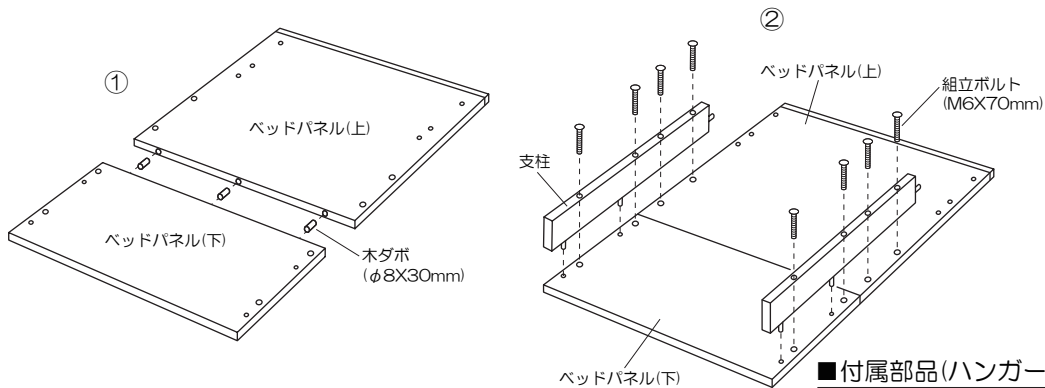

ⓘ ベッドパネル(下)の上下方向に注意してください。

■ 付属部品(ハンガーラック梱包内在中)

部品名	部品品番	数量
組立ボルト(M6X70mm)	GKU4BJ670 GKU4BU670	8本
木ダボ(φ8X30mm)	DRK6WD830	3本

※ボルトは上段がWW色用、  
下段がNS色用の部品品番となります。

### (3) ハンガーとチェストの組立

- ① ハンガーとチェストは、図のようにハンガーとチェストをそれぞれ入れ替えた方向で組み付けることができます。どちらか組み付け方法を選んで、組立ボルト(M6X40mm) 2本で組み付けてください。

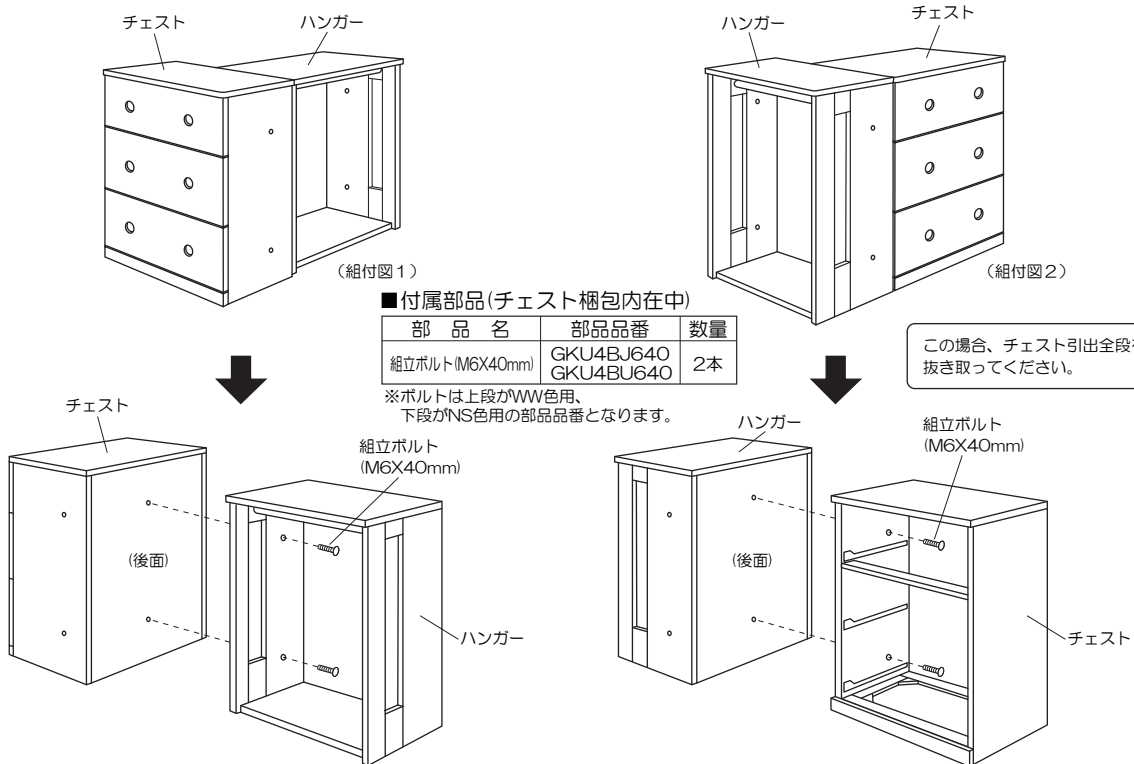

■ 付属部品(チェスト梱包内在中)

部品名	部品品番	数量
組立ボルト(M6X40mm)	GKU4BJ640 GKU4BU640	2本

※ボルトは上段がWW色用、  
下段がNS色用の部品品番となります。

この場合、チェスト引出全段を  
抜き取ってください。

- ② ハンガー・チェストの天板のナットに、連結ピン2本ずつをねじ込み取り付けてください。

■ 付属部品(ハンガーラック梱包内在中)

部品名	部品品番	数量
連結ピン	SZC8MB605	4本

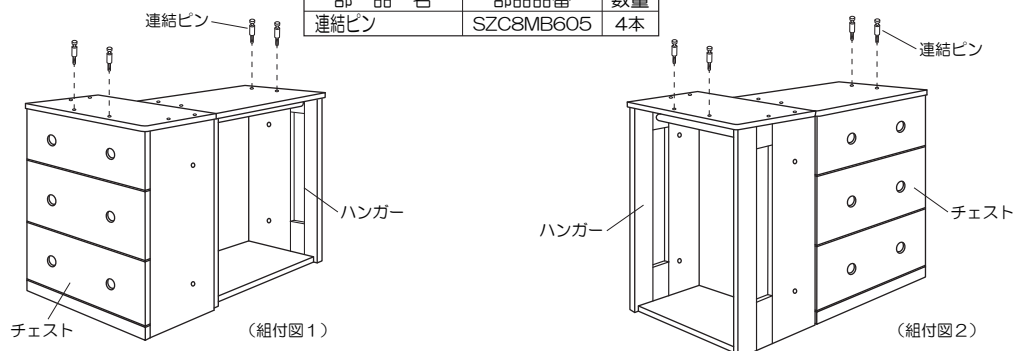

## 2 組立方法 (ミドルベッド)

### (4)ミドルベッドの組立

- ① (2)で組み立てたベッドパネルに、組立ボルト(M6X20mm)4本を仮止めてください。(ネジ部が10mm程度残るように止める)(図1・図3参照)
- ② サイドフレームを(3)で組み付けたハンガー・チェストの天板に仮置きした状態で、ベッドパネルとサイドフレームを、以下③の手順通りに連結してください。この時、仮置きしたサイドフレームが、脱落しないよう支えながら作業を行ってください。(図2参照)

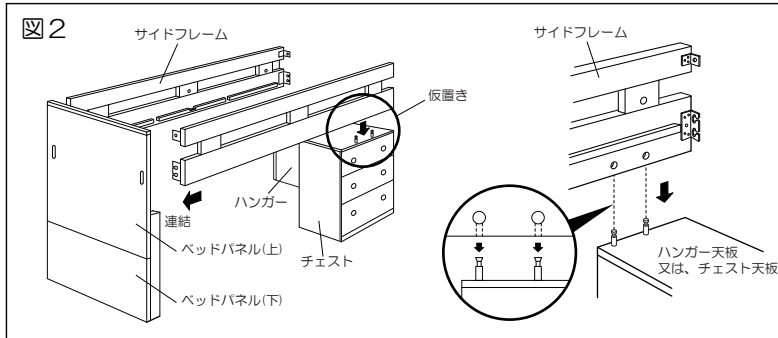
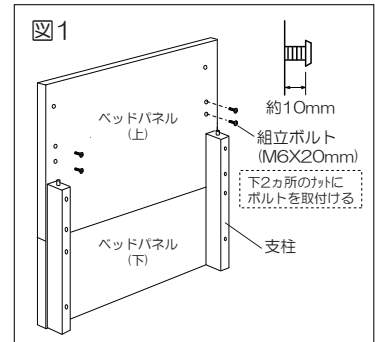

#### ■付属部品(ハンガーラック梱包内在中)

部品名	部品品番	数量
組立ボルト(M6X20mm)	GKU4BJ620 GKU4BU620	12本
開き止め枠固定ボルト(M6X20mm)	GKU4BJ620 GKU4BU620	2本
開き止め枠固定ナット	GKU4JN14A	2本
樹脂カバー(大)白	SZC9UKPDW SZC9UKPDV	4個
樹脂カバー(小)白	SZC9UKPCW SZC9UKPCV	4個
回転金具	SZC8MKN18	8個

※ボルト・樹脂カバー類は上段がWW色用、  
下段がNS色用の部品品番となります。

- ③ サイドフレームのL金具(大)中央の穴に、①で取り付けしたベッドパネル(上)のボルトを通しながら、支柱上部の木ダボとサイドフレーム下面の穴を合わせ、サイドフレームを連結してください。(図3・図4参照)

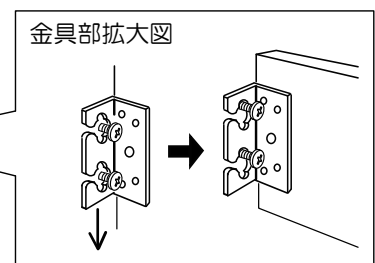
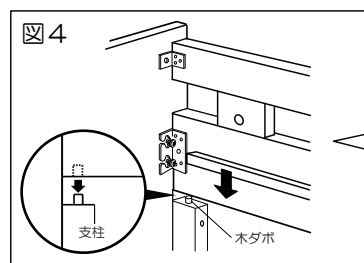
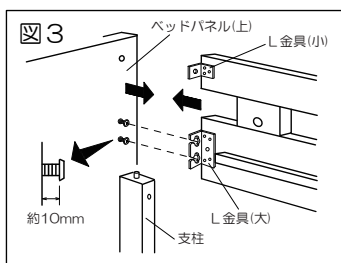

- ④ サイドフレームのL金具(小)とベッドパネル(上)を、組立ボルト(M6X20mm)2本で止め固定してください。<左右>(図5参照)
- ⑤ L金具(大)を引っ掛けた組立ボルト(M6X20mm)4本を締め固定してください。<左右>(図6参照)

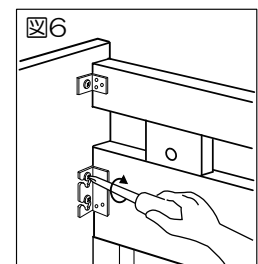
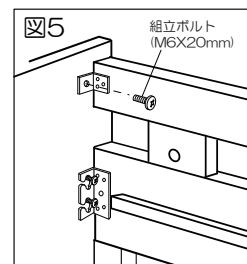

- ⑥ ベッドパネル(小)に、上記①と同様に③と同じ手順で、ベッドパネル(小)とサイドフレームを連結してください。この時、仮置きしたサイドフレームを少し浮かせて、ベッドパネル(小)と連結してください。(次ページの図7~11参照)

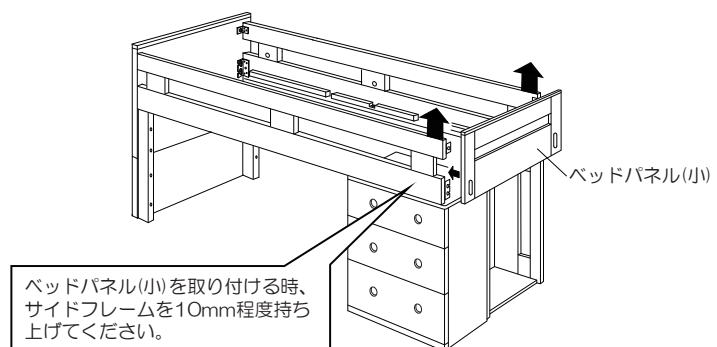
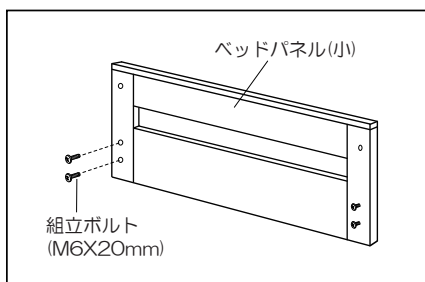

## 2 組立方法 (ミドルベッド)

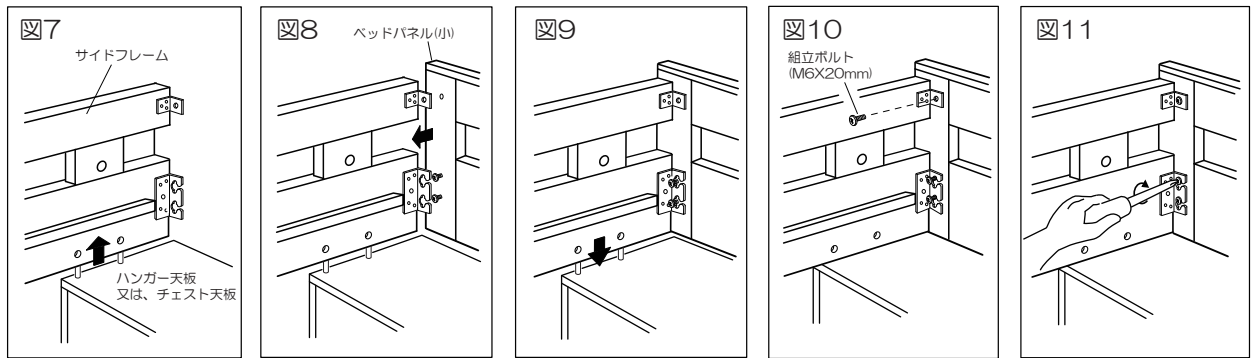

- ⑦ ハンガー・チェストを取付側のサイドフレーム(下)内面の穴に、回転金具4個をはめ込んでください。  
回転金具を図Aの要領で回し、L金具(大)(小)に取付けの組立てボルト(M6×20mm)6本を締め直して固定してください。

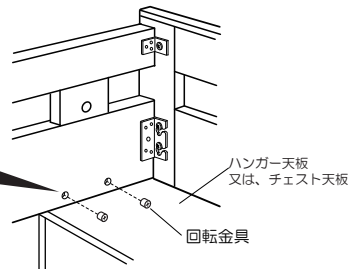
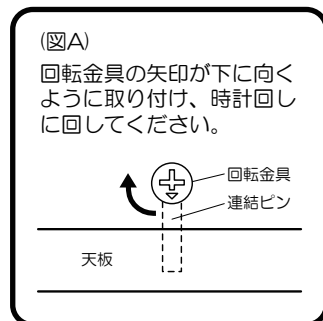

- ⑧ 開き止め棧を、サイドフレームの中央部の溝にはめ込み、開き止め棧固定ボルト(M6X20mm)2本と、開き止め棧固定ナット2本にて取り付けてください。(図B参照)
- ⑨ L金具(大・小)に、樹脂カバー(大・小)をかぶせてください。  
図12のように、樹脂カバーの短い方の辺をベッドパネルに沿わせながら、L金具に対し平行にカチッという感触がするところまで、スライドさせて取り付けてください。  
はずす場合は、図13のように、マイナスドライバー等の先の平らな工具を、樹脂カバーの切欠部にあてがい軽くこじてはずしてください。(図12・13参照)

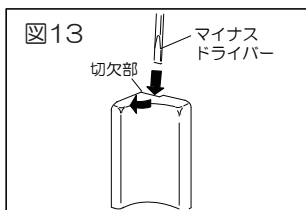
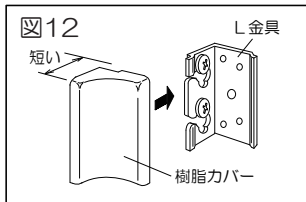

- ⑩ 図Bのように、床板(スノコ)の向きに注意してはめ込んでください。
- ⑪ ハシゴの装着  
ハシゴ引っ掛け金具部を、サイドフレーム(下)またはベッドパネル(小)の下枠にしっかりと掛けて、ご使用ください。

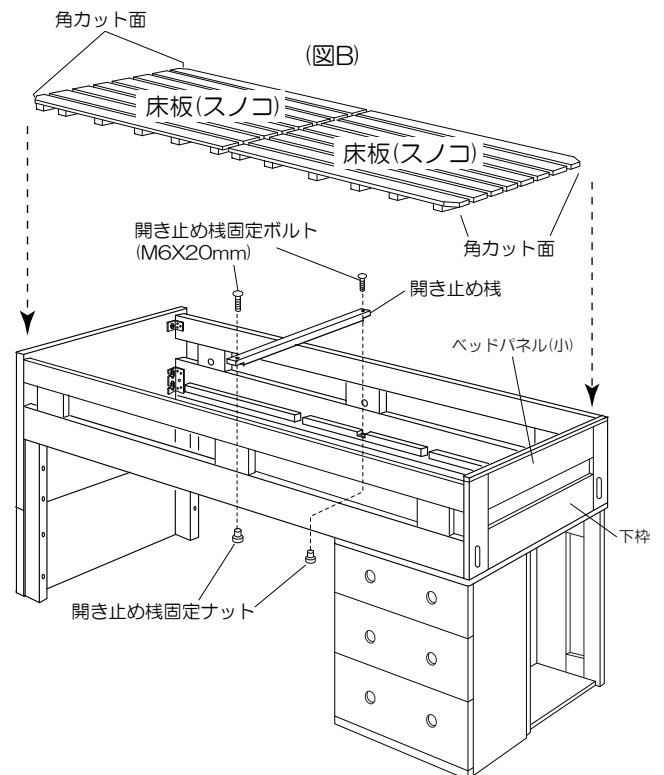
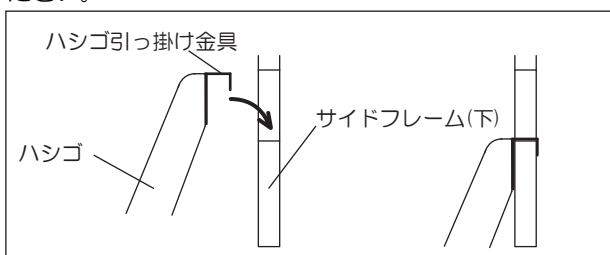

※ハシゴの手すり金具の取付けはハシゴ梱包内に同梱しております別紙組立説明書をご参照ください。

## 2 組立方法 (シングルベッド)

### (1) シングルベッドの組立

- ① サイドフレーム内側の回転金具3個を回し、サイドフレーム(上)を取り外してください。  
残っている連結ピンを取り外し、サイドフレーム(下)を上下逆さまにしてください。

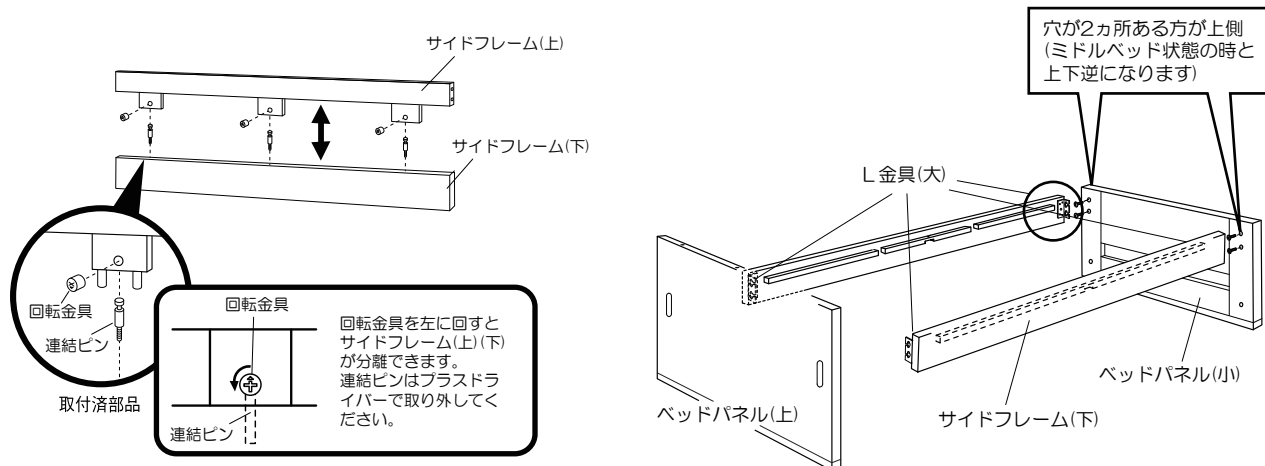

- ② ベッドパネル(上)とベッドパネル(小)をそれぞれ上下逆さまにして、組立ボルト(M6X20mm)8本を仮止めしてください。(ネジ部が10mm程度残るように止める)
- ③ サイドフレーム(下)のL金具(大)中央の穴に、②で取り付けしたベッドパネル(上)とベッドパネル(小)のボルト(M6X20mm)を通し、逆さまにしたサイドフレーム(下)を連結してください。(図1・2参照)

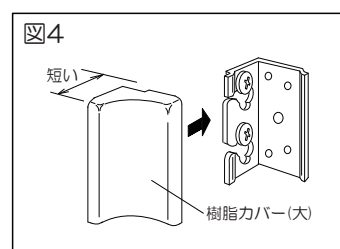
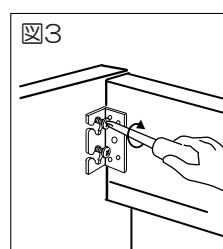
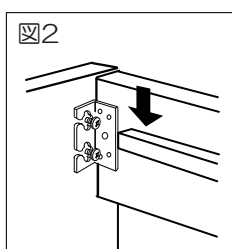
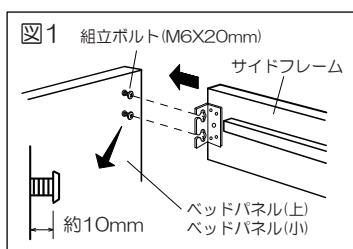

- ④ L金具(大)を引っ掛けた組立ボルト(M6×20mm)8本を締め固定してください。(図3参照)

- ⑤ 開き止め棧を、サイドフレームの中央部の溝に下からはめ込み  
開き止め棧固定ボルト(M6X20mm)2本、開き止め棧固定  
ナット2本にて、しっかりと締め付けてください。

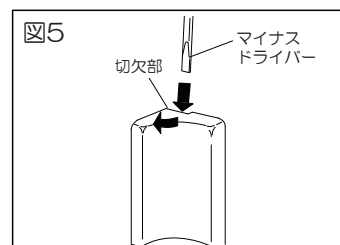

- ⑥ L金具(大)に樹脂カバー(大)をかぶせます。  
図4のように、樹脂カバーの短い辺をベッドパネルに  
沿わせながら、L金具に対し平行にカチッという感触が  
するところまで、スライドさせて取り付けてください。  
はずす場合は、図5のように、マイナスドライバー等の先  
の平らな工具を、樹脂カバーの切欠部にあてがい軽くこじ  
てはずしてください。(図4・5参照)

- ⑦ 右図のように、床板(スノコ)の向きに注意して  
はめ込んでください。  
(角を斜めにカットしている方が、それぞれ外向き  
になります。)

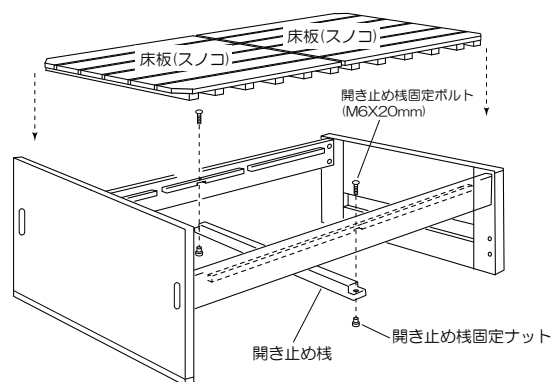



## 2 組立方法 (シェルフ)

### (1) シェルフの組立

- ① 側板(左)に、地板と背板を組立ボルト(M6X40mm) 5本にて、仮締めしてください。各部位の方向に注意しながら、組み立ててください。

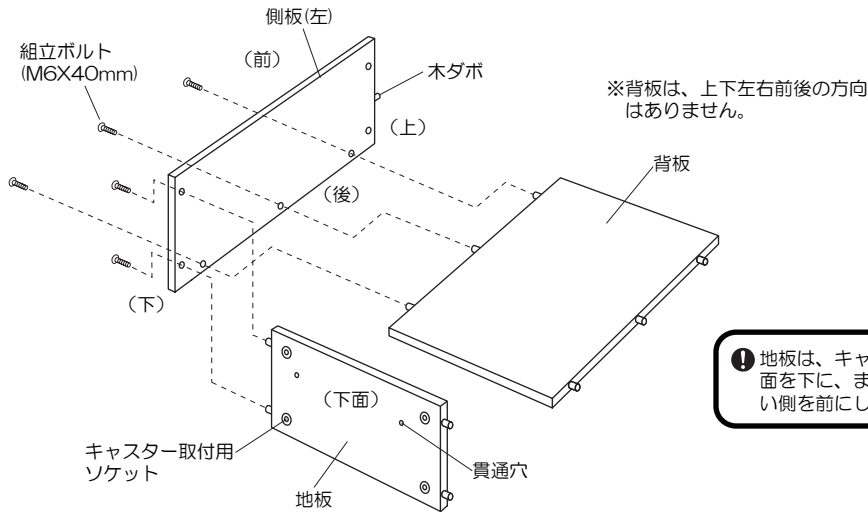

#### ■付属部品(シェルフ梱包内在中)

部品名	部品番号	数量
組立ボルト(M6X40mm)	GKU4BJ640 GKU4BU640	10本
回転金具	SZC8MKN18	4個
連結ピン	SZC8MB605	4本
キャスターセット	SZCTWC90G	1セット
棚ダボ	SZCTTD850	4個
ボルト用キャップ	SZC4BC19W SZC4BC19V	10個
穴かくしキャップ	SZCTAC18W SZC9AC18V	2個

※ボルト・キャップ類は上段がWW色用、下段がNS色用の部品番号となります。

- ① 地板は、キャスター取付用ソケットのある面を下に、また、前後は貫通穴の位置に近い側を前にして組み立ててください。

- ② 反対の側板(右)も同様に、組立ボルト(M6X40mm) 5本で、地板と背板に側板(右)を仮締めしてください。

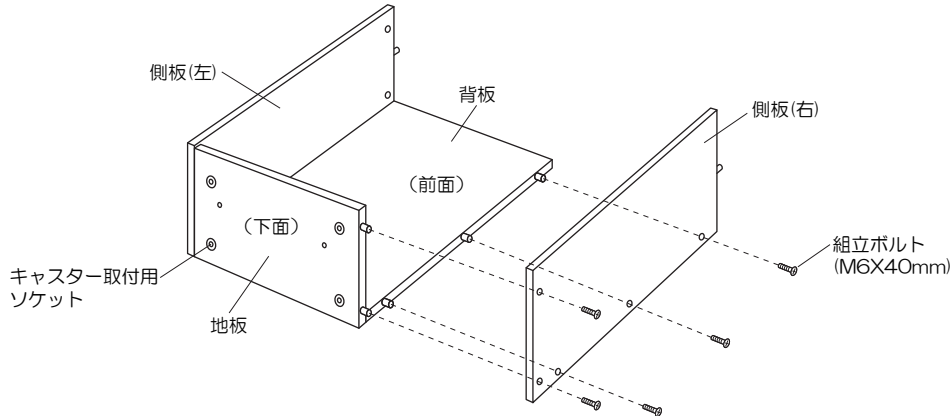

- ③ 側板内面の穴に、回転金具4個をはめ込んでください。(図1を参照)  
天板下面のナットに、連結ピン4本をねじ込み取り付けてください。  
側板上面の穴に、天板に取り付けた連結ピンを差し込みつつ、側板の木ダボを天板下面のガイド穴に差し込みながら、天板を取り付けてください。最後に、回転金具を図1の要領で回し、組立てボルト10本を締め直して固定してください。
- ④ 地板下面のソケットに、キャスターを取り付けてください。前側をストッパー付きにしてください。
- ⑤ 可動棚はシェルフ内側の穴に水平になるように棚ダボを4個を差し込んで取り付けてください。

(図1)

回転金具の矢印が上に向くように取り付け、右方向に回してください。

天板

連結ピン

回転金具

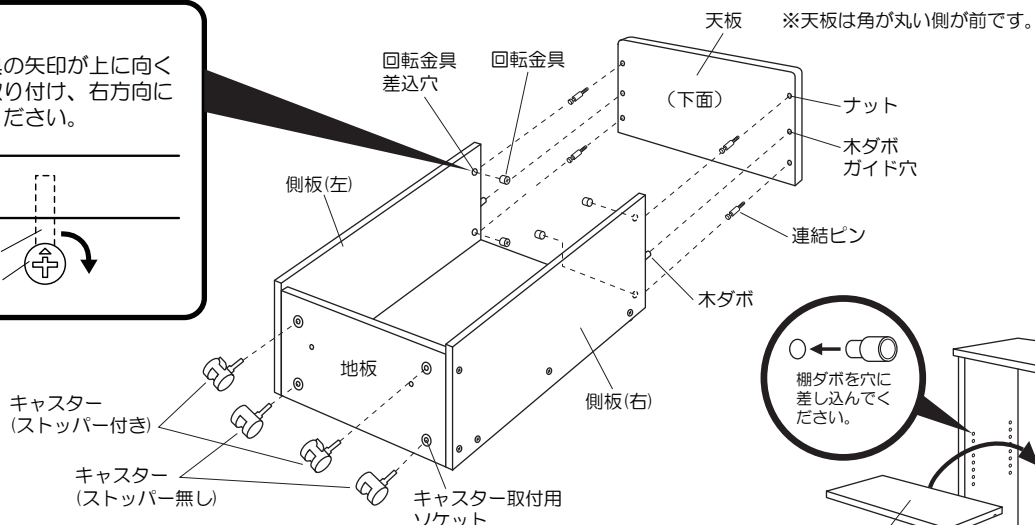

棚ダボを穴に差し込んでください。

可動棚

- ⚠ シェルフを移動させる時は、必ず両手で側板を持ち、ゆっくり動かしてください。  
➡ 倒れて破損やケガの原因になります。

## 2 組立方法（チェスト・ハンガー・シェルフ）

### (1) チェストとハンガーの組立

① ハンガーは、図のようにチェストの上に乗せて、使用することができます。

チェスト天板のナットとハンガー地板の貫通穴の位置を合わせ、チェストに付属している組立ボルト(M6X40mm)2本で組み付けてください。

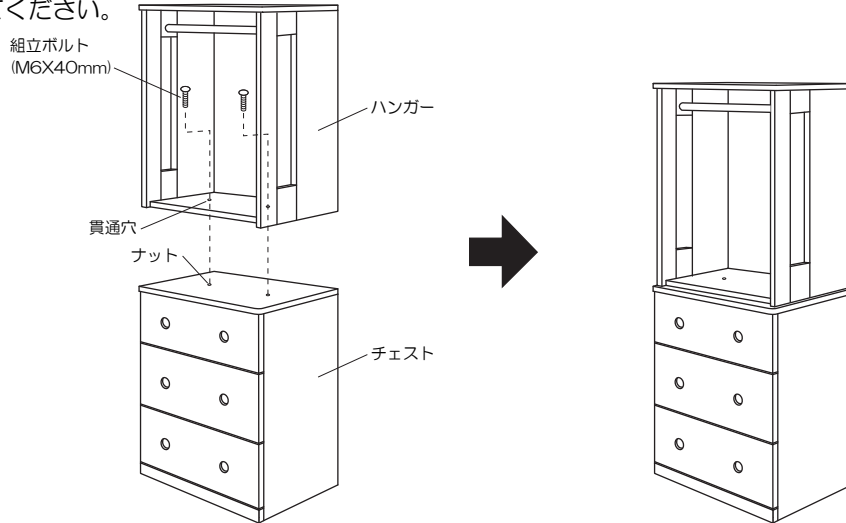

### (2) チェストとシェルフの組立

① シェルフも、図のようにチェストの上に乗せて、使用することができます。

シェルフにキャスターが取り付けられている場合は、キャスター4個を取り外した後、チェスト天板のナットとシェルフ地板の貫通穴の位置を合わせ、チェストに付属している組立ボルト(M6X40mm)2本で組み付けてください。

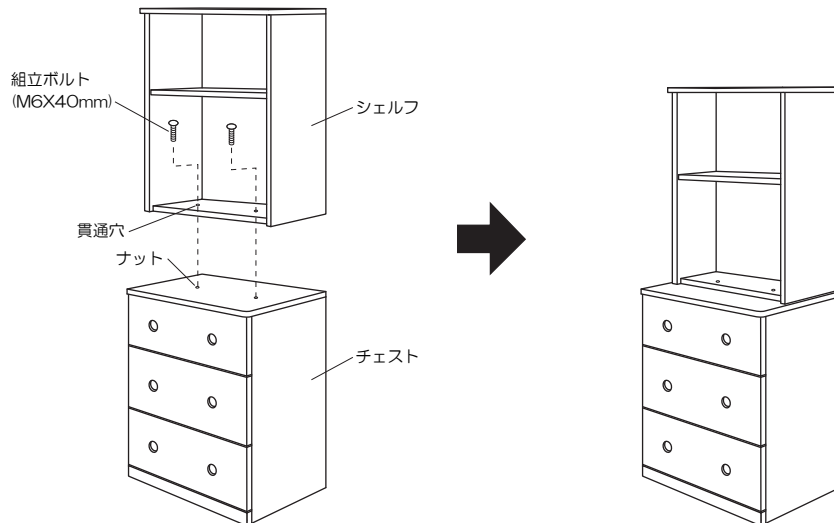

## 2 取付方法（キャップ類）

### (1)キャップ類の取付け

- チェスト・ハンガー・シェルフをそれぞれ単体で使用する場合は、図のように、キャップ類（ボルト用キャップ・ナット用キャップ・穴かくしキャップ）を取り付けてご使用ください。

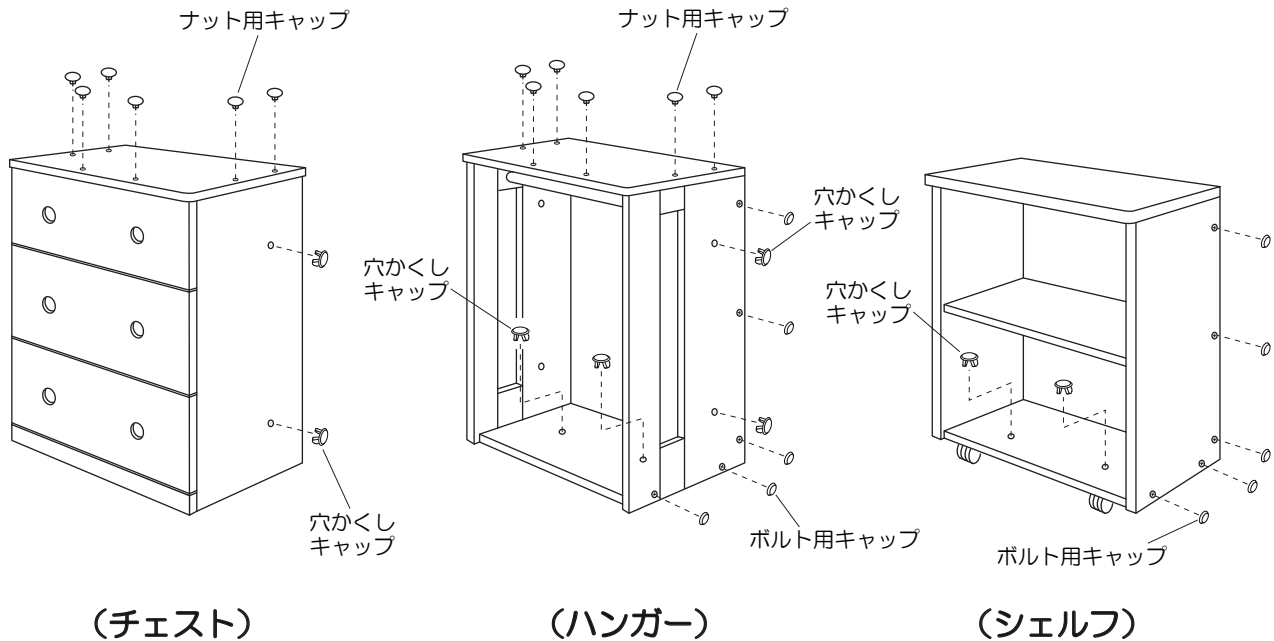

## 3 使用方法

### (1)キャスター操作

- シェルフを固定する場合は前2箇所のキャスターのストッパーレバーを下げてください。

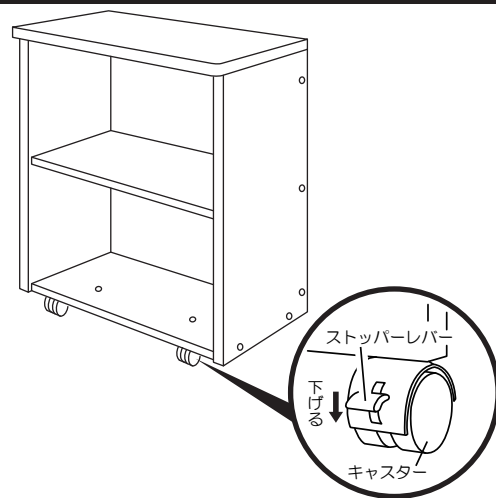

# 4 組替え方法(ミドルベッドからシングルベッドへ)

⚠ 組替えは必ず2人以上でおこなってください。

- ① 床板(スノコ)を取り外して、開き止め棧を取り外してください。
- ② サイドフレーム(下)内面の回転金具を回し、矢印が下に向くようにして、ハンガー・チェストとの締結を解除してください。
- ③ L金具(大・小)の樹脂カバーを取り外してください。(7ページの図13参照)

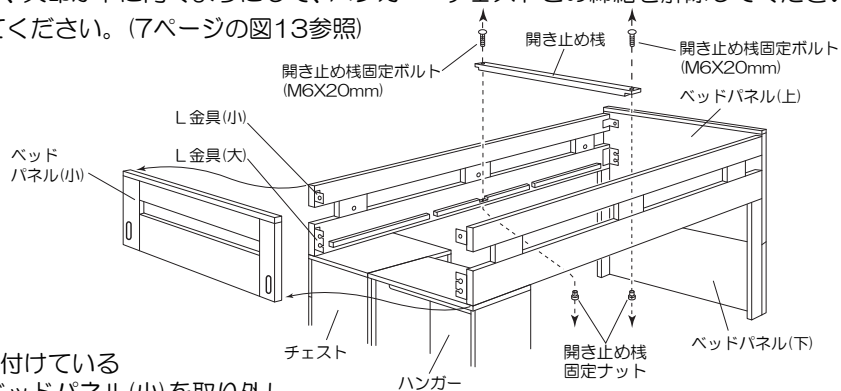
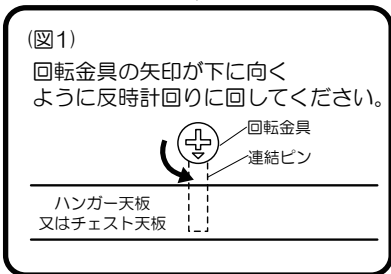

- ④ 組立時と逆の手順で、L金具(大)(小)に取付けている組立てボルト(M6×20mm)を外して、ベッドパネル(小)を取り外し、次に、ベッドパネル(上)も同様にL金具(大)(小)に取付けている組立てボルト(M6×20mm)を外して、サイドフレームとベッドパネル(上)を分離してください。
- ⑤ サイドフレームを取り外した後、ベッドパネル(上)(下)を分解してください。  
5ページ(2)ベッドパネルの組立の逆の手順で、支柱を取り外し、ベッドパネル(上)(下)を分離してください。

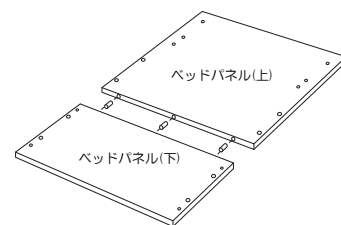
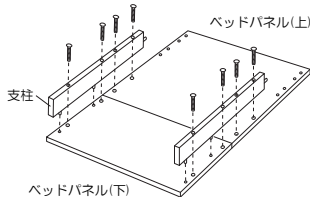
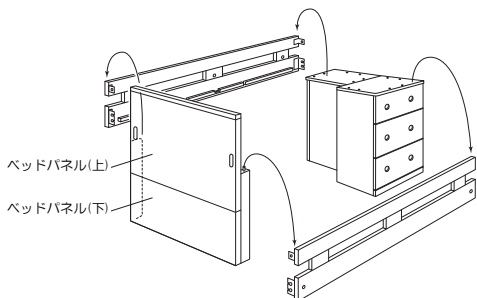

- ⑥ サイドフレーム内側の回転金具3個を回し、サイドフレーム(上)と連結ピンを取り外してください。(8ページ(1)参照)

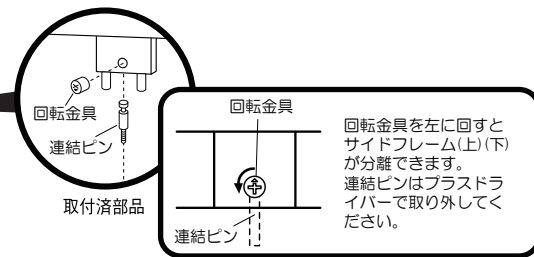
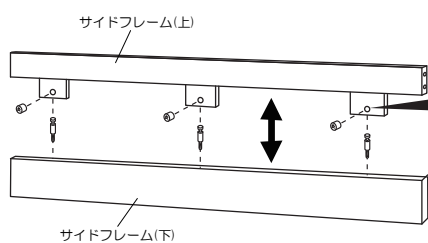

- ⑦ 8ページを参照にして、シングルベッドを組み立ててください。

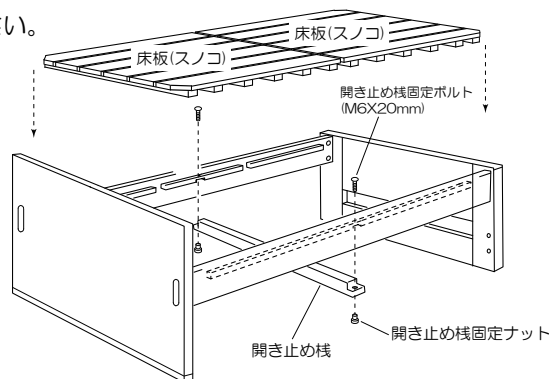

- ⑧ シングルベッドの完成です。

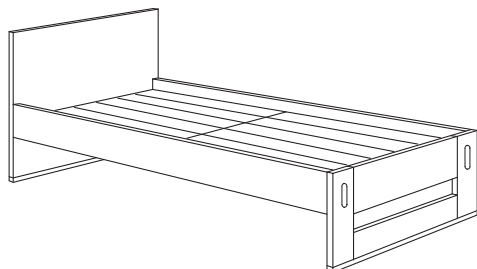

⚠ ベッドは重量がありますので、十分注意して作業を行ってください。







## 5 分解と組替時のお願い

- 引越しなどで分解する必要がある場合は、この組立説明書の内容をよくお読みいただき、分解してください。
- 分解や組立ての際には、部材や部品を紛失しないよう、十分注意してください。
- 分解や組立てがわかりにくい場合は、お買い上げの販売店にご相談いただくか、弊社お客様相談室にご相談ください。
- 分解・組立て方法については、弊社ホームページに詳細を記載している場合がありますので、組み替えの際には一度ご確認ください。http://kagu.koizumi.co.jp/

## 6 コイズミ学習家具保証書

### <無料修理規定>

- 1.組立説明書、取扱説明書、本体貼付ラベル等の注意書に従って**正常な使用状態で保証期間内に故障した場合には、無料修理**をさせていただきます。
  - ①無料修理をご依頼になる場合には**商品と本書をご持参、ご提示のうえお買い上げの販売店にご依頼ください。**
  - ②お買い上げの販売店に無料修理をご依頼になれない場合には下記のご相談窓口へご連絡ください。
- 2.保証期間内でも次の場合には有料修理になります。
  - ①使用上の誤り及び不当な修理や改造による故障及び損傷
  - ②お買い上げ後の落下などによる故障および損傷
  - ③火災、地震、水害、落雷、その他天災地変、異常電圧、指定外の使用電源による故障および損傷
  - ④消耗品の消耗、又はそれによる故障
  - ⑤本書のご提示がない場合
  - ⑥本書にお買い上げ年月日、お客様名、販売店名の記入のない場合、及び字句を書き換えた場合
- 3.本書は日本国内においてのみ有効です。
- 4.本書は再発行しませんので、紛失しないよう大切に保管してください。

### \*ご販売店様へ

必ず全項目をご記入のうえお客様にお渡しください。  
この保証書は本書に示した期間条件のもとにおいて無料修理をお約束するものです。  
従って、この保証書によってお客様の法律上の権利を制限するものではありません。

品番	OCM-58_____	(お願い) お買い上げ日、販売店名、及び品番のわかる伝票、領収書等がありましたら、ここに貼り付けて、大切に保管してください。
	(白いラベルで品番をご確認ください。)	
お客様	お名前	
	ご住所 〒	
	電話番号 ( ) -	
お買い上げ日	販売店名・住所・電話番号	
年 月 日		
保証期間(お買い上げ日より)		
3ヶ年		

## 7 お客様ご相談窓口

商品のお問い合わせ、アフターサービスは、お買い上げいただきました販売店にご相談ください。

◇お客様相談室 〒550-0011  
大阪市西区阿波座2丁目1番1号 大阪本町西第一ビルディング 2F TEL.06(6535)9865

### コイズミファニテック株式会社

〒550-0011 大阪市西区阿波座2丁目1番1号 大阪本町西第一ビルディング 2F

所在地、電話番号は変更になることがあります。あらかじめご容赦ください。