

組立説明書

このたびはコイズミ製品をお買い上げいただき、誠にありがとうございます。
 この組立説明書をよくお読みのうえ、安全に正しく組立してください。
 ご使用のまえには取扱説明書をよくお読みのうえ、安全に正しくお使いください。
 保証書はお買い上げ日、販売店名の記入を確認し、組立説明書といっしょに大切に
 保管してください。

安全上のご注意（必ずお守りください）

- 取り扱いを誤った場合に想定される危害・損害の程度を示しています



警告

「死亡または重傷を負う恐れがある」内容です。



注意

「傷害を負うまたは物的損害発生の恐れがある」内容です。

- お守りいただく内容を示しています



禁止

「行ってはいけない」内容です。



必ず守る

「行わなければならない」内容です。

⚠ 注意

- 組立および設置時の注意

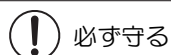

必ず守る

組立、設置、移動は2人以上で行ってください。移動する時は引きずらず持ち上げて運んでください。
 →ケガをしたり、破損したり、建物の内装を傷つける恐れがあります。



禁止

組立および解体に電動ドライバーは使用しないでください。
 →ボルト頭がつぶれて締め付け、取り外しができなくなる恐れがあります。



必ず守る

水平で平滑な床面に設置してください。
 →不安定な場所に設置すると、がたついたり転倒や引出しの開閉に支障が出る恐れがあります。



禁止

説明書に記載されている組立パターン以外の組立や改造等はしないでください。
 →破損してけがをする恐れがあります。



必ず守る

転倒防止金具が付属されている書棚等を単独で使用する場合は、必ず転倒防止金具を使って書棚を壁
 または柱などへ固定してください。
 →転倒して破損したり、けがをする恐れがあります。



禁止

直射日光のあたる場所やヒーター、エアコンなどの温風が直接あたる場所への設置はおやめください。
 →変形、変質、退色の原因となります。



必ず守る

組立のパターンによって使用しない部品や部材が残る場合があります。
 →紛失しないよう大切に保管してください。

- 天然木の製品は木目柄、色に多少のばらつきがあります。
 このため展示品とお届け品では木目柄、色が異なる場合があります。

PEG
100デスク

【品番】

●PDD-642 WO



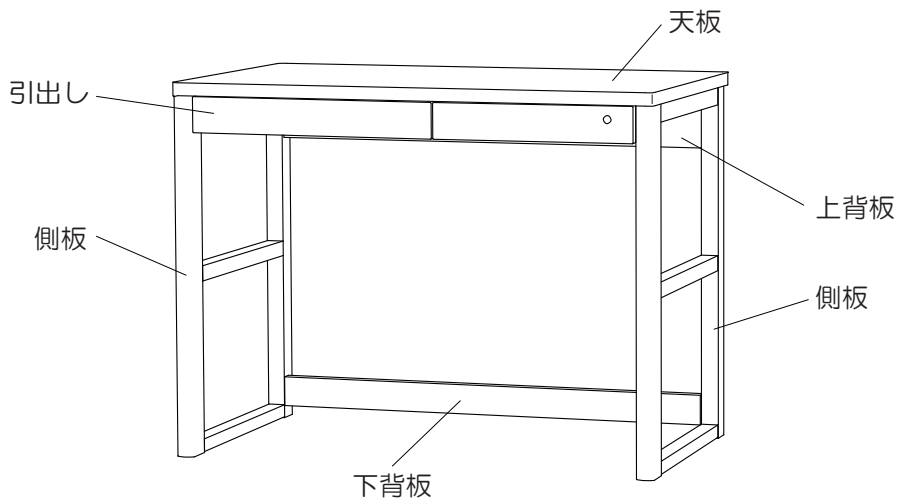

※イラストは共通化していますので、購入された商品とデザインが異なる場合があります。

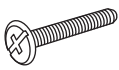

デスクの組立て方法

※イラストは共通の為、現物と異なる場合があります。

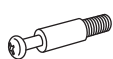
■デスク付属品

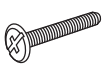
A	B	C	D	E	F	G
ボルト(M6×35mm) WIN6BU635	カバンフック LTFTKD503	穴かかしキャップ SZC9AC18R	ナット用キャップ SZC4DC17R	連結ピン LTF4MB25E	コンセントボックス KRE4SW10K	ボルト(M6×35mm) WIN6BU635
						
×9	×1セット	×1	×1	×8	×1	×1

※枠内の9桁表記は、部品品番となります。

① 小さな部品の取扱いには、十分ご注意ください。
➔ お子様が飲み込むことがあります。

1 天板と側板・上背板・下背板の組立て

- (1) E連結ピンを4本ずつ側板に取付けしてください。
- (2) 上背板および下背板を側板に差し込んで、回転金具を回して連結してください。

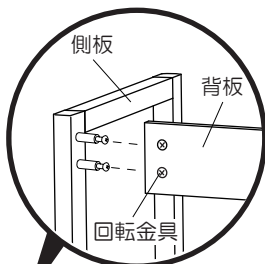

※上背板は回転金具がある面を背面にして組み立ててください。

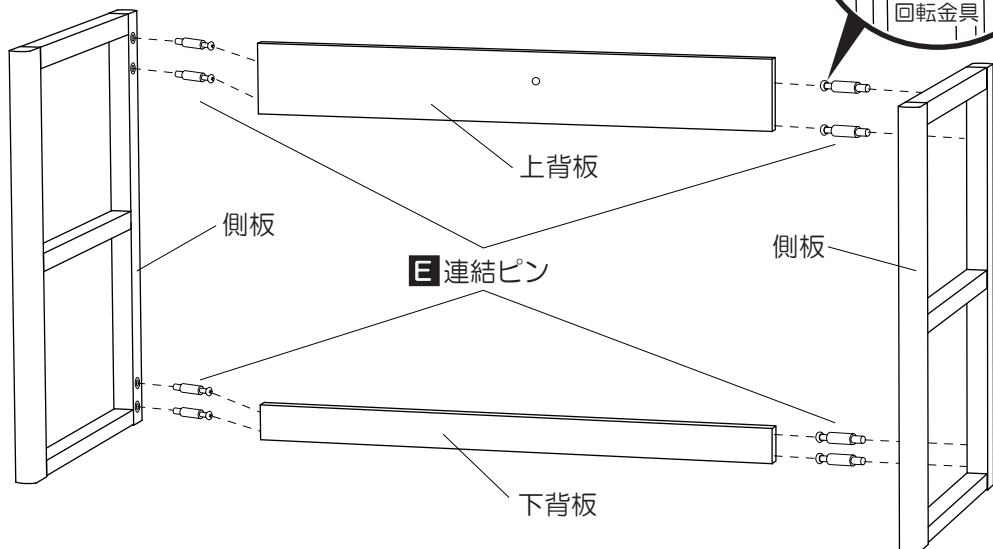

回転金具の締め付け

回転金具を反時計周り(矢印の方向)へ回して締め付けてください。

(3)天板を側板に載せ、**A** ボルト9本を用いて下図の箇所へ締め付けしてください。

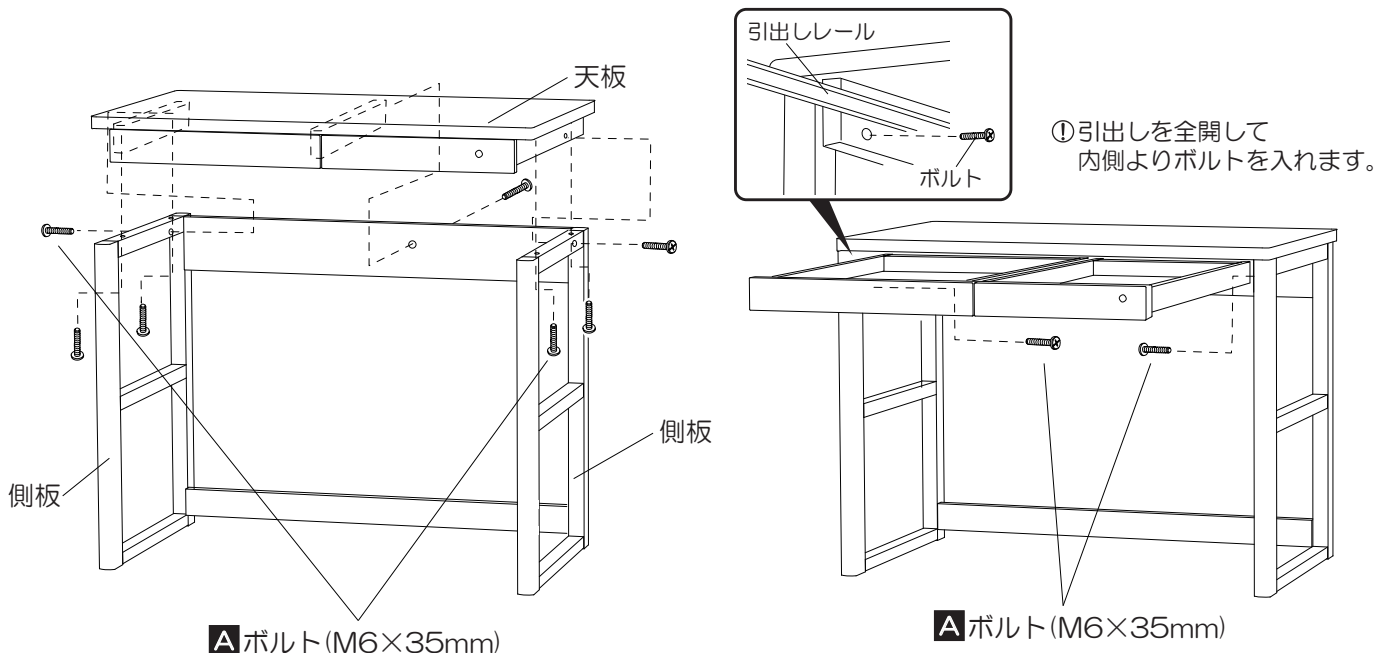

2 コンセントボックスの取付け

- **F** コンセントボックスを**G** ボルト1本を用いてデスク左右のどちらかに取付けてください。
- **F** コンセントボックスを取付けなかった側のネジ穴に**D** ナット用キャップを突起差込み穴に**C** 穴かくしキャップを取付けてください。

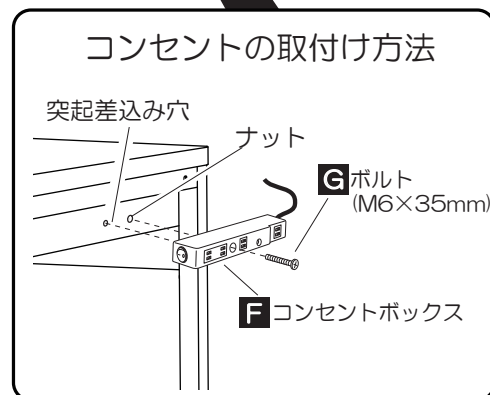
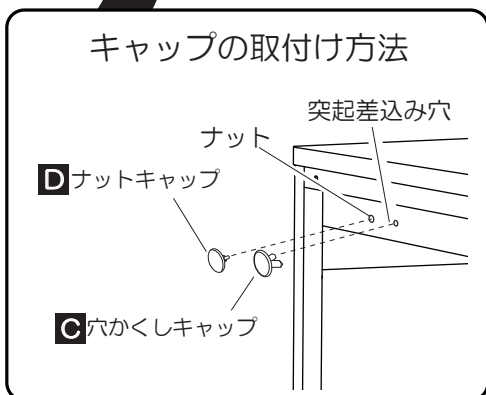
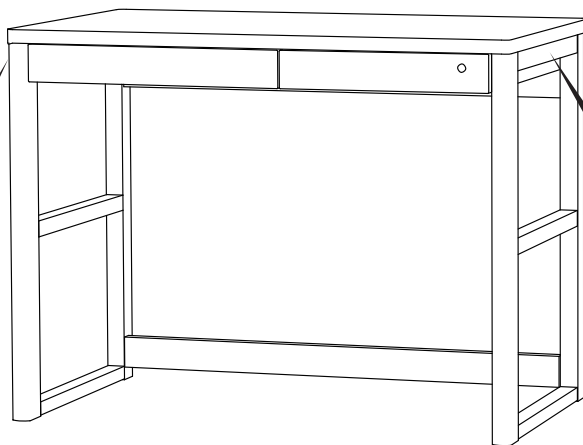

A series of horizontal dashed lines for writing.